

Family
Moment

Design – Johan Lindstén



JOHANSON



Einführung

Vier gleichwertige Rechtecke bilden die Basis für Moment und schaffen eine deutliche Form, während sie gleichzeitig für dessen tragende Konstruktion und Festigkeit sorgen. Das straffe und geradlinige Gestell steht im direkten Kontrast zum weichen und behaglichen Sitzbereich.

Mit seiner Form lädt Moment zum Einsatz in unterschiedlichsten Umgebungen ein, beispielsweise an Esstischen im Restaurant, als Bürostuhl am Arbeitsplatz oder vielleicht als zusätzlicher Sitzplatz in der Lounge? Dank der reichen Vielfalt, die Johan-

sons Produktion bei der Auswahl von Oberflächenbehandlung, Farbgebung und Textilbezug bietet, eröffnen sich unendliche Möglichkeiten zur Gestaltung persönlicher Umgebungen.

Johan hofft, mit Moment einen Augenblick schaffen zu können, in dem alles vorübergehend pausiert. „Wir kennen alle dieses Gefühl, wenn man kurz innehält und noch einmal nachdenkt. Es kann aus Verwunderung oder Dankbarkeit geschehen oder auch nur eine plötzliche Erkenntnis sein. Dieses Gefühl ruft Moment in mir hervor“, sagt Johan.



Ein Spiel mit Rechtecken gestaltet sowohl eine prägnante Form als auch eine tragende Konstruktion. Moment ist ein Stuhl, der dank seines Komforts und eleganten Stils zu einer formbetonten Möblierung einlädt.

Designer

Kennzeichnend für die Produkte von Johan Lindstén sind ungewöhnliche Details, entstanden in einem durchdachten Designprozess für optimale Funktion. Johan strebt mit seinem Design ein Wechselspiel von Möbeln und Umgebung an, mit dem er auch die Stimmung der Benutzer anspricht. Die Inspiration dazu findet er an den unerwartetsten Orten – sowohl der Fliederbusch vor dem Haus als auch der „Ozean der Stürme“ auf dem Mond können als Ausgangspunkt für den Designprozess dienen.



Modell



Moment



Moment BS 65



Moment BS 80

Material

Sitz - Polstermaterialien

Johanson bietet standardmäßig ein äußerst umfangreiches Sortiment an Bezügen aus Stoff, Leder und Kunstleder von den angesehensten Herstellern der Welt. Falls trotz dieser breiten Auswahl ein anderes Material gewünscht werden sollte, ist eine entsprechende Anfrage ebenfalls möglich. Johanson berechnet keine Anlaufkosten für die Verarbeitung von Nicht-Standardmaterial.

Multicolour - Oberfläche RAL

Nutzen Sie die Vielfalt von Johansons Farbangebot: Für Stahlgestell und Metalldetails sind standardmäßig 405 Varianten unterschiedlicher Oberflächenvarianten erhältlich. Sie haben die Wahl zwischen sämtlichen 195 RAL-Farben, in den alternativen Ausführungen Volltonfarbe (Glanz 72) oder Strukturfinish mit einer matten und leicht texturierten eleganten Oberfläche. Darüber hinaus sind 15 RAL-Farben mit Perlmutteffekt.

Für alle Farben siehe www.johansondesign.de

195 Solid collection (Glanz 72)

195 Structure collection (matte, strukturierte Oberfläche)

15 Pearl finish collection



Fakten

Moment im Detail

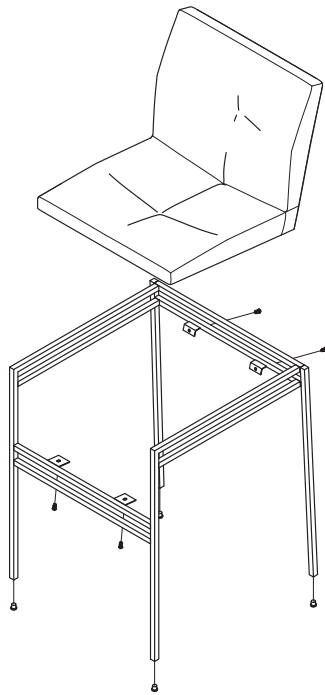

Trennbar



**20-50%
Recyceltem
Schwedischer Stahl**

**In Schweden hergestellte
Gleitern**

Material

Rahmen aus Holz und Kaltschaum
Auf Anfrage sind für alle Modelle
Kaltschaum/Polyether, der die höchsten
Brandschutzklasse CMHR (Combustion
Modified High Resilience) standhält,
erhältlich. Die Ständer sind aus
oberflächenbehandeltem/lackiertem Metall.

Zertifikat

- Brandschutz Zertifikat (Danak)



Recycling

Sämtliche Stahlteile sind recyclingfähig. Bei Oberflächenbehandlung erfolgt die Entfettung mittels alkalischer Reinigung. Nach dem Abscheiden wird das Öl vernichtet. Lackierung geschieht durch elektrostatische Auftragung von Epoxy-Pulver, ein Verfahren mit minimalen Verlusten. Die Verchromung (elektrolytische Oberflächenbehandlung) ist recyclingfähig. Verwendet wird dreiwertiges Chrom. Die verwendeten Kunststoffteile sind recyclingfähig. Die Herstellung aller Polsterungen und Gestelle aus aufgeschäumtem Material geschieht gänzlich ohne Freone. Es werden nur wasserbasierte Klebstoffe und Heißkleber eingesetzt, die keine Lösungsmittel enthalten.

**BIM - Objekte können unter johansondesign.de
heruntergeladen werden**



3D Max



Autocad 3D



Archicad



Sketchup



Revit

pCon PLANNER pCon



Autocad 2D

Fakten

Maße cm

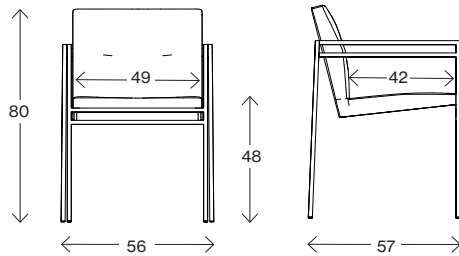

Moment

Gewicht (kg)
Volumen (m³)

11,0
0,26



Maße cm

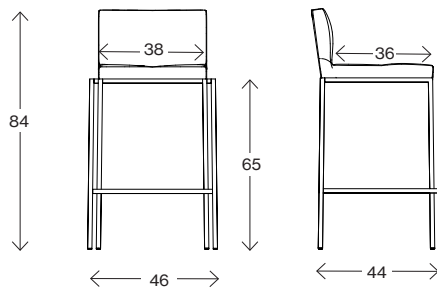

Moment BS 65

Gewicht (kg)
Volumen (m³)

-
0,17



Maße cm

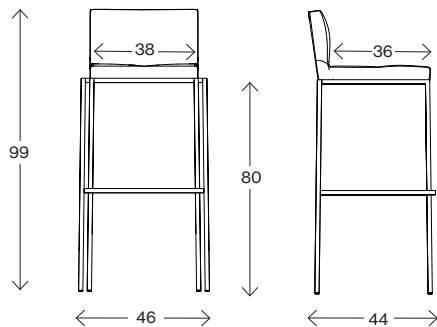

Moment BS 80

Gewicht (kg)
Volumen (m³)

-
0,20



Zubehör



Stapelwagen

Die Stapelbarkeit für jeden Stuhl finden Sie unter Fakten.

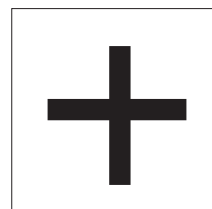

Extra

Filtzgleitern





JOHANSON

Johanson Design AB | Anders Anderssons Väg 7 | 285 35 Markaryd | Sweden
Tel +46-433 725 00 | www.johansondesign.de