

Family  
**Saga**

Design – Alexander Lervik



**JOHANSON**



## Einführung

Die enge und langjährige Zusammenarbeit zwischen Alexander Lervik und Johanson hat im Laufe der Jahre zu mehreren erfolgreichen Produkten geführt. Dieses Frühjahr wird Saga vorgestellt, wodurch sich Alexanders gestalterischer Stil erneut im Produktsortiment bemerkbar macht.

Als Ausgangspunkt für die Form hat Alexander den klassischen Caféstuhl gewählt, um eine flexible Anwendbarkeit in unterschiedlichen Situationen und Umgebungen zu erzielen.

Saga ist stapelbar und die Rückenlehne ist so geformt, dass man zur Bodenreinigung den Stuhl leicht an der Tischkante aufhängen kann.



## Designer

Alexander Lervik gilt als einer der bekanntesten schwedischen Designer und hat bereits mit einer Reihe nationaler als auch internationaler Produzenten wie z.B. Moroso, Zero, Designhouse Stockholm und Johanson zusammen gearbeitet. Obwohl sein eigentlicher Schwerpunkt auf Beleuchtung, Möbel- und Produktdesign liegt, erstellt er auch Konzepte für Hotel- sowie Restauranteinrichtungen und arbeitet mit Modemarken zusammen.



# Modelle

---



**Saga 08-46 Classic**



**Saga BS 65 Classic**



**Saga BS 80 Classic**

# Material

---

## Rückenteil - Holz



Eiche



Weiß gebeizt Eiche



Schwarz gebeizt Eiche



Eichenfurnier in jeder RAL-Farbe gebeizt

## Sitz - Polstermaterialien

Johanson bietet standardmäßig ein äußerst umfangreiches Sortiment an Bezügen aus Stoff, Leder und Kunstleder von den angesehensten Herstellern der Welt. Falls trotz dieser breiten Auswahl ein anderes Material gewünscht werden sollte, ist eine entsprechende Anfrage ebenfalls möglich. Johanson berechnet keine Anlaufkosten für die Verarbeitung von Nicht-Standardmaterial.

## Multicolour - Oberfläche RAL

Nutzen Sie die Vielfalt von Johansons Farbangebot: Für Stahlgestell und Metalldetails sind standardmäßig 405 Varianten unterschiedlicher Oberflächenvarianten erhältlich. Sie haben die Wahl zwischen sämtlichen 195 RAL-Farben, in den alternativen Ausführungen Volltonfarbe (Glanz 72) oder Strukturfinish mit einer matten und leicht texturierten eleganten Oberfläche. Darüber hinaus sind 15 RAL-Farben mit Perlmutteffekt sowie Chrom wählbar.

Für alle Farben siehe [www.johansondesign.de](http://www.johansondesign.de)

**195 Solid collection** (Glanz 72)

**195 Structure collection** (matte, strukturierte Oberfläche)

**15 Pearl finish collection** und Chrome.



# Fakten

## Saga im Detail

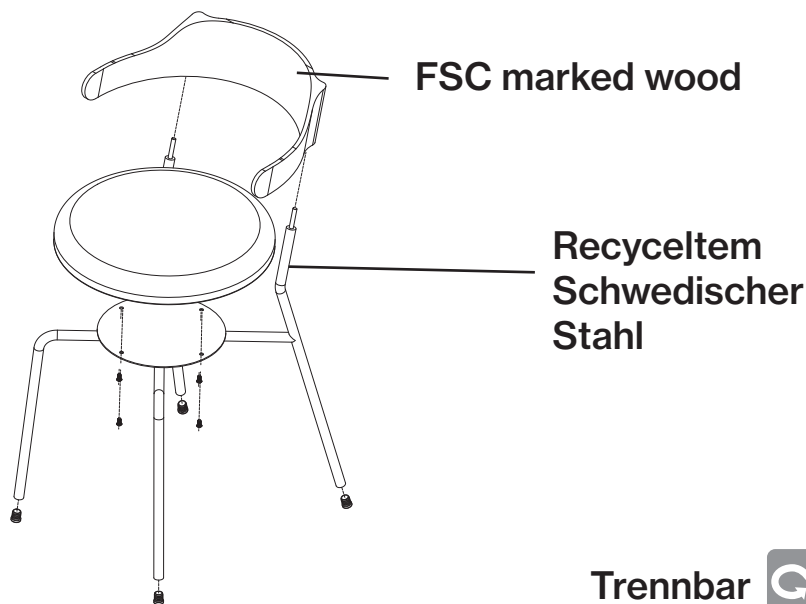

### Material

Rahmen aus Holz und Kaltschaum  
Auf Anfrage sind für alle Modelle Kaltschaum/Polyether, der die höchsten Brandschutzklasse CMHR (Combustion Modified High Resilience) standhält, erhältlich. Die Ständer sind aus oberflächenbehandeltem/lackiertem Metall.

### Zertifikat - Saga

•Brandschutz Zertifikat (BS EN 1021-1 & 2)



### Recycling

Sämtliche Stahlteile sind recyclingfähig. Bei Oberflächenbehandlung erfolgt die Entfettung mittels alkalischer Reinigung. Nach dem Abscheiden wird das Öl vernichtet.

Lackierung geschieht durch elektrostatische Auftragung von Epoxy-Pulver, ein Verfahren mit minimalen Verlusten. Die Verchromung (elektrolytische Oberflächenbehandlung) ist recyclingfähig. Verwendet wird dreiwertiges Chrom.

Die verwendeten Kunststoffteile sind recyclingfähig. Die Herstellung aller Polsterungen und Gestelle aus aufgeschäumtem Material geschieht gänzlich ohne Freone. Es werden nur wasserbasierte Klebstoffe und Heißkleber eingesetzt, die keine Lösungsmittel enthalten.

BIM - Objekte können unter [johansondesign.de](http://johansondesign.de) heruntergeladen werden



3D Max



Autocad 2D



Archicad



Autocad 3D



Revit



Sketchup

pCon

# Fakten

Maße cm

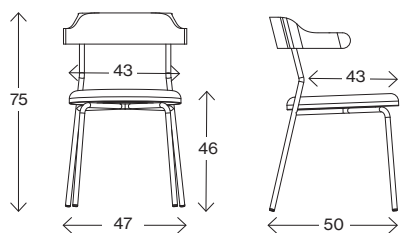

## Saga Classic



Gewicht (kg) 5,8  
Volumen (m<sup>3</sup>) 0,21

Maße cm

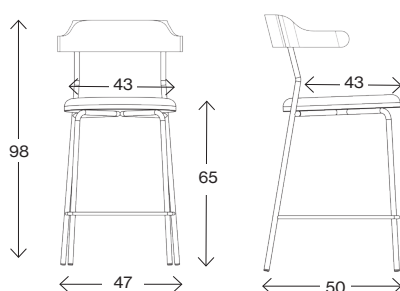

## Saga BS Classic 65

Gewicht (kg) -  
Volumen (m<sup>3</sup>) 0,21

Maße cm

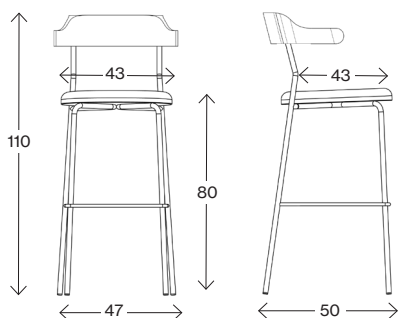

## Saga BS Classic 80

Gewicht (kg) -  
Volumen (m<sup>3</sup>) 0,21



# JOHANSON

---

Johanson Design AB | Anders Anderssons Väg 7 | 285 35 Markaryd | Sweden  
Tel +46-433 725 00 | [www.johansondesign.de](http://www.johansondesign.de)